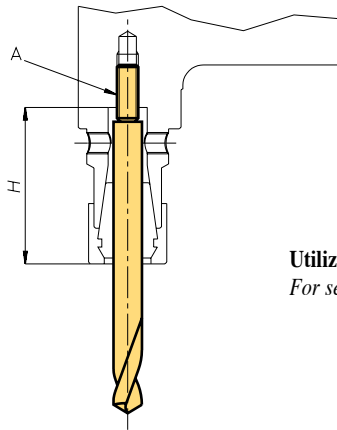
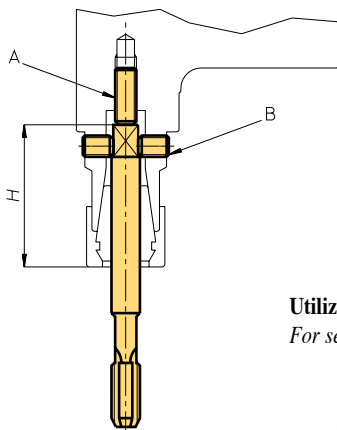

**FORATURA CON PINZE ER**  
**DRILLING WITH ER COLLETS**

Testa Head	VH 04	VH 06	VH 08	VH 10	VH 13	VH 18
H max	23	27	44	44	52	49

NOTA: nella testa VH04 e VH06 la vite A non è presente  
NOTE: in the head VH04 and VH06 there isn't the screw A

Utilizzare la vite A sinistra per registrare l'altezza utensile  
For setting the tool length, use the left screw A

**MASCHIATURA CON PINZE ER**  
**TAPPING WITH ER COLLETS**

Testa Head	VH 04	VH 06	VH 08	VH 10	VH 13	VH 18
H max	23	27	38	38	44	49

NOTA: nella testa VH04 e VH06 la vite A non è presente  
NOTE: in the head VH04 and VH06 there isn't the screw A

Utilizzare la vite A per registrare l'altezza utensile e le viti B per bloccare il quadro del maschio  
For setting the tool length, use the screw A; locking the tap square with the screws B

