

RPM 200
PNÖMATİK MENGENE
PNEUMATIC VICE

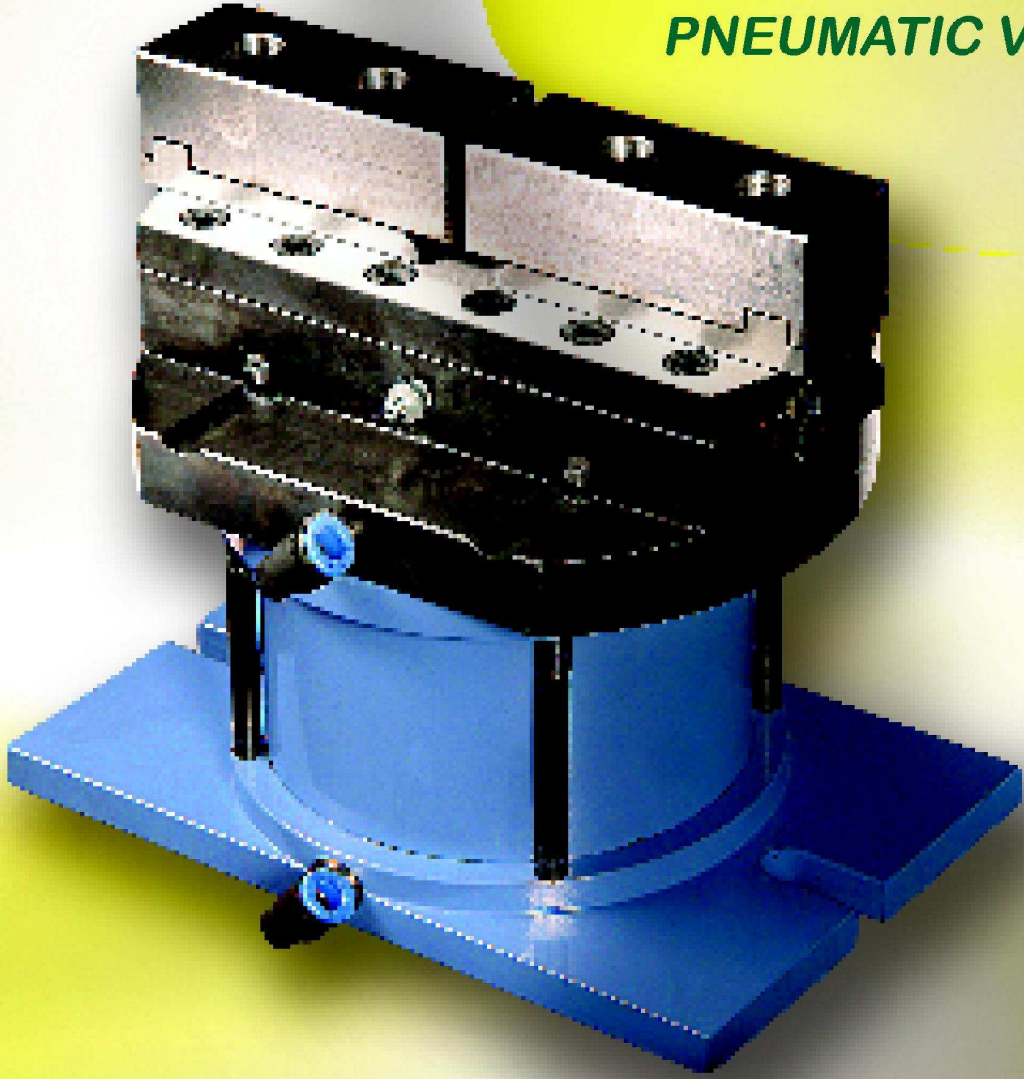

- Hızlı parça bağlama ve sökme
- Yumuşak ayaklarla değişik formlarda ve ebatta parçaları sıkabilme
- Stabil ve rijid tasarım
- Yüksek sıkma kuvveti : 2000 kg
- *Quick operation*
- *Capable of holding various and irregular shapes with soft jaws*
- *Stable and rigid design*
- *High clamping force : 2000 kg*

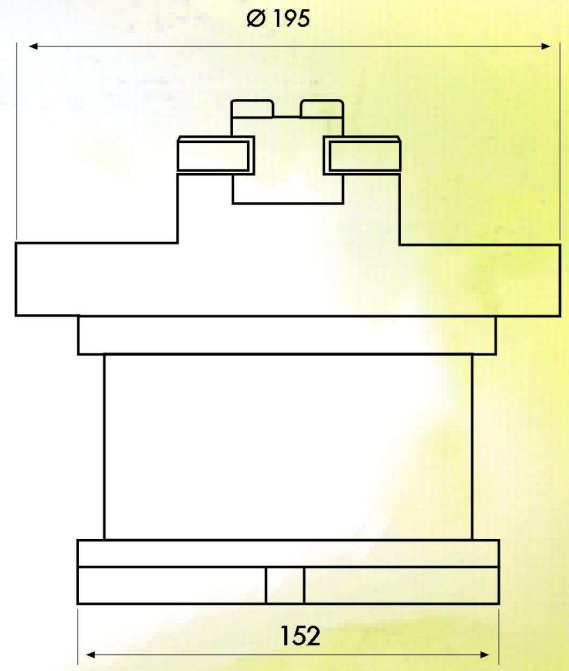
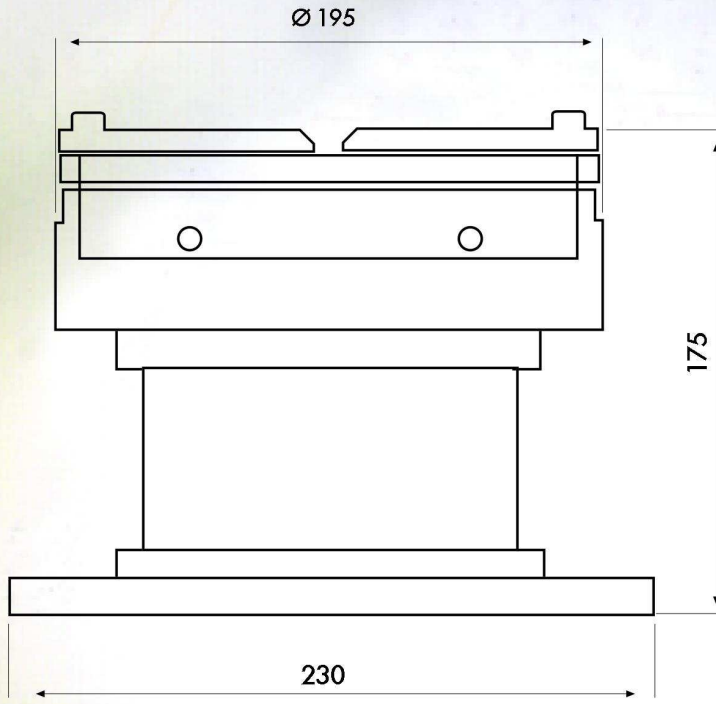

Teknik Özellikler / Technical Specifications

Ayak Stroku	7 + 7 = 14 mm.	Jaw stroke
Sıkma kuvveti	2000 kg & 6 bar	Clamping force
Yükseklik	175 mm.	Height
Dış Çap	Ø195 mm	Body Diameter
Kaide Ölçüsü	230 x 152 mm	Base dimension
Bağlantı civata eksenleri	180 - 220 mm	Base connection axes distance
Ağırlık (Yumuşak ayaklar hariç)	18.6 kg	Weight (exc. soft jaws)

ÜRETİCİ FIRMA / MANUFACTURER

RETOSAN
MAKİNA SANAYİİ VE TİC. A.Ş.

Organize Sanayi Bölgesi Kırmızı Cd. No:2 16140 Bursa / TÜRKİYE
Tel.:+90 (224) 242 10 94 (3 hat/ lines) Fax:+90 (224) 242 10 97
Web: www.retosan.com e-mail:info@retosan.com